

**FRAMSELD REGLUGERÐ FRAMKVÆMDASTJÓRNARINNAR
(ESB) 2015/96****2016/EES/57/48****frá 1. október 2014****um viðbætur við reglugerð Evrópuþingsins og ráðsins (ESB) nr. 167/2013 að því er varðar kröfur um vistvænleika og afköst knúningseiningar ökutækja fyrir landbúnað og skógrækt (*)**

FRAMKVÆMDASTJÓRN EVRÓPUSAMBANDSINS HEFUR,

með hliðsjón af sáttmálanum um starfshætti Evrópusambandsins,

Með hliðsjón af reglugerð Evrópuþingsins og ráðsins (ESB) nr. 167/2013 frá 5. febrúar 2013 um viðurkenningu á og markaðseftirlit með ökutækjum fyrir landbúnað eða skógrækt ⁽¹⁾, einkum 6. mgr. 19. gr.,*og að teknu tilliti til eftirfarandi:*

- 1) Innri markaðurinn myndar svæði án innri landamæra þar sem frjálsir vöruflutningar, frjáls för fólks, frjáls þjónustustarfsemi og fjármagnsflutningar eru tryggðir. Í þeim tilgangi gilda heildargerðarviðurkenningarkerfi ESB og styrkt markaðseftirlitskerfi fyrir ökutæki fyrir landbúnað og skógrækt og kerfi þeirra, íhluti og aðskildar tæknieiningar, sem komið var á með reglugerð (ESB) nr. 167/2013.
- 2) Heitið „ökutæki fyrir landbúnað og skógrækt“ nær yfir fjölbreytt svið ólíkra gerða ökutækja með einn eða fleiri ása og tvö, fjögur eða fleiri hjól eða beltaökutæki, t.d. dráttarvélar á hjólum, beltadráttarvélar, eftirvagna og dráttarbúnað, sem notuð eru í ýmsum tilgangi fyrir landbúnað og skógrækt, þ.m.t. sérhæfð verkefni.
- 3) Í kjölfar beiðni Evrópuþingsins og til þess að einfalda og hraða samþykkt löggjafar um gerðarviðurkenningu hefur ný stjórnsýslunálgun verið innleidd í löggjöf Sambandsins um gerðarviðurkenningar fyrir ökutæki en í samræmi við hana setur löggjafinn aðeins grundvallar- og meginreglur í almennri lagasetningarmeðferð en felur svo framkvæmdastjórninni vald til þess að samþykkja framseldar gerðir varðandi nánari tæknilegar upplýsingar. Í samræmi við þessa meginreglu mælir reglugerð (ESB) nr. 167/2013 fyrir um grundvallarákvæði um notkunaröryggi, öryggi á vinnustað og vistvænleika og felur framkvæmdastjórninni vald til að mæla fyrir um samsvarandi tækniforskriftir í framseldum gerðum.
- 4) Því ætti nú að setja fram tæknilegar kröfur fyrir gerðarviðurkenningu ökutækja fyrir landbúnað og skógrækt að því er varðar vistvænleika þeirra og afköst knúningseiningar.
- 5) Árið 2010 kom framkvæmdastjórnin á Evrópskri stefnu um hrein og orkunýtin ökutæki ⁽²⁾. Í þessari stefnu var lagt til að Evrópusambandið gripi til aðgerða á þeim sviðum þar sem það getur lagt til greinilegan virðisauka og sem gætu komið til fyllingar aðgerðum sem iðnaðurinn og landsbundin og svæðisbundin opinber yfirvöld grípa til. Þessar aðgerðir ættu að miða að því að bæta vistvænleika ökutækja og á sama tíma styrkja samkeppnishæfni bílaiðnaðarinnar

(*) Þessi ESB-gerð birtist í Stjtið. ESB L 16, 23.1.2015, bls. 1. Hennar var getið í ákvörðun sameiginlegu EES-nefndarinnar nr. 138/2016 frá 8. júlí 2016 um breytingu á II. viðauka (Tæknilegar reglugerðir, staðlar, prófanir og vottun) við EES-samninginn, biður birtingar.

⁽¹⁾ Stjtið. ESB L 60, 2.3.2013, bls. 1.

⁽²⁾ COM(2010)186, lokagerð, 28.4.2010.

í Sambandinu. Einkum er veruleg minnkun á losun vetniskolefnis frá ökutækjum fyrir landbúnað og skógrækt nauðsynleg til að bæta loftgæði og uppfylla viðmiðunarmörk fyrir mengun. Þessu ætti ekki aðeins að ná með því að draga úr losun vetniskolefnis frá þessum ökutækjum gegnum endarör og við uppgufun heldur einnig með því að stuðla að því að dregið verði úr rokgyörnum efnisögnum.

- 6) Með tilvísun til ákvæða tilskipunar Evrópuþingsins og ráðsins 97/68/EB ⁽³⁾, er í þessari reglugerð mælt fyrir um viðmiðunarmörk fyrir losun mengunarefna og mengandi efnisagna sem á að beita í samliggjandi áföngum og prófunaraðferðir fyrir brunahreyfla sem ætlaðir eru til að knýja ökutæki fyrir landbúnað og skógrækt. Losunarmörkin í III. áfanga A, III. áfanga B og IV. áfanga fyrir ökutæki fyrir landbúnað og skógrækt, með því að setja metnaðarfull viðmiðunarmörk fyrir losun mengunarefna og mengandi efnisagna sem eru jafnframt löguð að alþjóðlegum stöðlum, eru ein af þeim ráðstöfununum sem hannaðar eru til að draga úr losun efnisagna og styrk forefna ósons, svo sem köfnunarefnisoxíða og vetniskolefna.
- 7) Staðlaðar aðferðir eru nauðsynlegar við mælingar á eldsneytiseyðslu og koltvísýringslosun ökutækja fyrir landbúnað og skógrækt til að tryggja að engar tæknilegar viðskiptahindranir myndist milli aðildarríkja. Einnig er viðeigandi að tryggja að viðskiptavinir og notendur fái hlutlægar og nákvæmar upplýsingar.
- 8) Eitt meginmarkmiðað með löggjöf Sambandsins um viðurkenningu ökutækja er að tryggja að ný ökutæki, ihlutir og aðskildar tæknieiningar sem sett eru á markað uppfylli kröfur um öflugna umhverfisvernd. Ísetning tiltekinn hluta eða búnaðar eftir að ökutæki hafa verið sett á markað eða tekin í notkun ætti ekki að vinna gegn þessu markmiði. Grípa ætti til viðeigandi ráðstafana til að ganga úr skugga um að viðurkenningaryfirvald hafi eftirlit með hlutum eða búnaði, sem hægt er að setja í ökutæki fyrir landbúnað og skógrækt og getur dregið verulega úr virkni kerfa sem eru nauðsynleg hvað varðar umhverfisvernd, áður en hluturinn eða búnaðurinn er settur á markað. Þessar ráðstafanir ættu að samanstanda af tæknilegum ákvæðum varðandi kröfurnar sem þessir hlutir eða búnaður verða að uppfylla.
- 9) Í tilskipun Evrópuþingsins og ráðsins 2003/37/EB ⁽⁴⁾ er kveðið á um að öll torfæruökutæki og hliðarvagnar geti fengið EB-gerðarviðurkenningu fyrir fullbúin ökutæki sem ökutæki fyrir landbúnað og skógrækt. Þessar gerðir ökutækja ættu því einnig að falla undir þessa reglugerð að því er varðar vistvænleika þeirra og afköst knúningseiningar, að því tilskildu að gerð ökutækisins sem um er að ræða falli innan ökutækjaflokks sem um getur í reglugerð (ESB) nr. 167/2013.
- 10) Tækniframfarir krefjast aðlögunar tæknilegu krafanna sem settar eru fram í viðaukunum við þessa reglugerð. Hreyfilflokkar, viðmiðunarmörk og framkvæmdardagsetningar ættu að vera lagaðar að framtíðarbreytingum á tilskipun 97/68/EB í samræmi við 71. gr. reglugerðar (ESB) nr. 167/2013.
- 11) Kröfur um vistvænleika og afköst knúningseiningar að því er varðar losun mengunarefna og mengandi efnisagna gilda ekki um ökutæki sem hafa hreyfla sem ekki falla undir gildissvið tilskipunar 97/68/EB, fyrr en kemur að þeirri dagsetningu að þessir hreyflar falli undir þá tilskipun. Ökutæki sem búin eru hreyflum sem ekki falla undir gildissvið tilskipunar 97/68/EB geta fengið gerðarviðurkenningu fyrir fullbúið ökutæki samkvæmt þessari reglugerð.
- 12) Með ákvörðun ráðsins 97/836/EB ⁽⁵⁾ gerðist Sambandið aðili að samningi efnahagsnefndar Sameinuðu þjóðanna fyrir Evrópu um samþykkt samræmdra tækniforskrifta fyrir ökutæki á hjólum, búnað og hluti sem heimilt er að festa og/eða nota í ökutæki á hjólum og gekk að skilyrðunum fyrir gagnkvæmri viðurkenningu viðurkenninga sem eru veittar á grundvelli þessara forskrifta (endurskoðaður samningur frá 1958). Í orðsendingu sinni CARS 2020: aðgerðaáætlun fyrir samkeppnishæfan og sjálfbærnan bílaiðnað í Evrópu, lagði framkvæmdastjórnin áherslu á að samþykkt á alþjóðareglum samkvæmt samningi efnahagsnefndar Sameinuðu þjóðanna fyrir Evrópu frá 1958 sé besta leiðin til að fjarlægja viðskiptahindranir aðrar en tolla. Í stað krafanna sem settar eru fram í tilskipuninum sem felldar eru niður með reglugerð (ESB) nr. 167/2013 skulu því koma tilvísanir, eftir því sem við á, í samsvarandi reglugerðir efnahagsnefndar Sameinuðu þjóðanna fyrir Evrópu.

⁽³⁾ Tilskipun Evrópuþingsins og ráðsins 97/68/EB frá 16. desember 1997 um samræmingu laga aðildarríkjanna er varða aðgerðir gegn losun mengandi lofttegunda og agna frá brunahreyflum færanlegra véla sem ekki eru notaðar á vegum (Stjtið. EB L 59, 27.2.1997, bls. 1).

⁽⁴⁾ Tilskipun Evrópuþingsins og ráðsins 2003/37/EB frá 26. maí 2003 um gerðarviðurkenningu á dráttarvélum fyrir landbúnað og skógrækt, eftirvögnum þeirra og útskiptanlegum, dregnum tækjum ásamt kerfum þeirra, ihlutum og aðskildum tæknieiningum og um niðurfellingu á tilskipun 74/150/EBE (Stjtið. ESB L 171, 9.7.2003, bls. 1).

⁽⁵⁾ Ákvörðun ráðsins 97/836/EB frá 27. nóvember 1997 með hliðsjón af aðild Evrópubandalagsins að samningi efnahagsnefndar Sameinuðu þjóðanna fyrir Evrópu um samþykkt samræmdra tækniforskrifta fyrir ökutæki á hjólum, búnað og hluta sem heimilt er að festa og/eða nota í ökutæki á hjólum og með hliðsjón af aðild að samningnum og skilyrðunum um gagnkvæma viðurkenningu á viðurkenningum sem eru veittar á grundvelli þessara forskrifta („endurskoðaður samningur frá 1958“) (Stjtið. EB L 346, 17.12.1997, bls. 78).

- 13) Í reglugerð (ESB) nr. 167/2013 er kveðið á um þann möguleika að beita reglugerðum efnahagsnefndar Sameinuðu þjóðanna fyrir Evrópu við ESB-gerðarviðurkenningu ökutækja sem grundvelli að löggjöf Sambandsins. Samkvæmt þessari reglugerð telst gerðarviðurkenning í samræmi við reglugerðir efnahagsnefndar Sameinuðu þjóðanna fyrir Evrópu, sem gilda á jöfnum grundvelli við löggjöf Sambandsins, vera ESB-gerðarviðurkenning í samræmi við þá reglugerð og framseldar gerðir og framkvæmdargerðir hennar.
- 14) Með notkun reglugerða efnahagsnefndar Sameinuðu þjóðanna fyrir Evrópu á jöfnum grundvelli við löggjöf Sambandsins er stuðlað að því að draga úr tvíverknaði, ekki aðeins hvað varðar tæknilegar kröfur heldur einnig vottun og stjórnsýslumeðferð. Að auki ætti gerðarviðurkenning, sem með beinum hætti byggist á stöðlum sem hafa verið samþykktir á alþjóðavettvangi, að bæta markaðsaðgang í þriðju löndum, einkum þeim sem eru aðilar að endurskoðaða samningnum frá 1958, og auka þannig samkeppnishæfni iðnaðar í Sambandinu.
- 15) Að teknu tilliti til umfangs og áhrifa fyrirhugaðra aðgerða á því sviði sem hér um ræðir eru ráðstafanir Sambandsins í þessari reglugerð óhjákvæmilegar ef þau markmið í umhverfis- og öryggismálum sem sett eru eiga að nást, þ.e. viðurkenning ökutækja í Sambandinu. Aðildarríkin geta ekki náð þeim markmiðum með fullnægjandi hætti hvert í sínu lagi.
- 16) Þar sem kröfur um vistvænleika og afköst knúningseiningar fyrir ökutæki fyrir landbúnað og skógrækt eru nauðsynlegar fyrir gerðarviðurkenningu þessara ökutækja ætti þessi reglugerð að koma til framkvæmda frá og með deginum sem reglugerð (ESB) nr. 167/2013 kemur til framkvæmda.

SAMÞYKKT REGLUGERÐ ÞESSA:

I. KAFLI

EFNI OG SKILGREININGAR

1. gr.

Efni

Í reglugerð þessari er komið á ítarlegum tæknilegum kröfum og prófunaraðferðum að því er varðar vistvænleika og afköst knúningseiningar með tilliti til losunar mengunarefna og leyfilegs ytra hljóðstígs sem og viðurkenningar og markaðseftirlits með ökutækjum fyrir landbúnað og skógrækt, hreyflum þeirra og kerfum, íhlutum og aðskildum tæknieiningum í samræmi við reglugerð (ESB) nr. 167/2013.

2. gr.

Skilgreiningar

Í þessari reglugerð gilda skilgreiningarnar í 3. gr. reglugerðar (ESB) nr. 167/2013. Jafnframt gilda eftirfarandi skilgreiningar:

- 1) „losun mengunarefna“: losun mengunarefna og mengandi efnisagna með útblæstri,
- 2) „eftirmeðferðarkerfi fyrir losun mengunarefna með útblæstri“: útblásturslofttegundir eru leiddar í gegnum búnað eða kerfi sem gegnir því hlutverki að breyta, efna- eða eðlisfræðilega, mengunarefnum sem losuð eru áður en þau eru losuð út í andrúmsloftið, þ.m.t. hvatar, efnisagnasíur eða aðrir íhlutir, kerfi eða aðskildar tæknieiningar til að draga úr eða meðhöndla mengunarefni og mengandi efnisagnir í útblæstri frá hreyfli,
- 3) „kerfi sem dregur úr ytri hljóðmengun“: allir íhlutir og aðskildar tæknieiningar sem mynda útblásturs- og hljóðdeyfikerfi, þ.m.t. útblásturskerfi, loftinntakskerfi, hljóðdeyfir eða önnur kerfi, íhlutir og aðskildar tæknieiningar sem varða leyfilegt ytra hljóðstig frá ökutækjum fyrir landbúnað og skógrækt, af þeirri gerð sem uppsett er í ökutækinu á þeim tíma sem það fær gerðarviðurkenningu eða rýmkuð gerðarviðurkenningar,
- 4) „mengunarvarnarbúnaður“: íhlutakerfi eða aðskilin tæknieining sem er hluti af eftirmeðferðarkerfi fyrir losun mengunarefna með útblæstri,

- 5) „endurnýjunarmengunarvarnarbúnaður“: ihlutakerfi eða aðskilin tæknieining sem ætlað er að koma í stað, að hluta til eða öllu leyti, eftir meðferðarkerfis fyrir losun mengunarefna með útblæstri á gerðarviðurkenndu ökutæki í samræmi við reglugerð (ESB) nr. 167/2013 og þessa reglugerð,
- 6) „gerð hreyfls“: flokkur hreyfla sem eru ekki verulega frábrugðnir hver öðrum með tilliti til grundvallareinkenna hreyfls sem skilgreind eru í I. viðbæti við II. viðauka við tilskipun 97/68/EB,
- 7) „stofnhreyfill“: hreyfill sem er dæmigerður fyrir knúningsseiningu eða hóp hreyfla eins og sett er fram í 7. lið I. viðauka við tilskipun 97/68/EB,
- 8) „hópur hreyfla“: flokkun framleiðanda á hreyflum í samræmi við 6. lið I. viðauka við tilskipun 97/68/EB sem, með tilliti til hönnunar, má gera ráð fyrir að hafi svipuð einkenni hvað varðar losun mengunarefna með útblæstri og sem uppfylla kröfur þessarar reglugerðar,
- 9) „varahreyfill“: nýsmíðaður hreyfill sem ætlað er að komi í stað hreyfls í ökutæki fyrir landbúnað og skógrækt og er aðeins afhentur í þessu skyni,
- 10) „aukabúnaður“: allur búnaður og tæki sem skráð eru í 1. töflu 4. viðauka við reglugerð efnahagsnefndar Sameinuðu þjóðanna fyrir Evrópu nr. 120, röð breytinga 01,
- 11) „hreyfilafi“: afl sem fæst í prófunarbekk við enda sveifaráss eða því sem samsvarar honum á samsvarandi snúningshraða,
- 12) „nettóhreyfilafi“: hreyfilafi sem fæst í prófunarbekk við enda sveifaráss eða sem samsvarar því við samsvarandi snúningshraða með aukabúnaði og búnaðinum sem skráður er í töflu 1 í 4. viðauka við reglugerð efnahagsnefndar Sameinuðu þjóðanna fyrir Evrópu nr. 120, röð breytinga 01 ⁽⁶⁾, ákvarðað við viðmiðunarskilyrði í andrúmslofti.

II. KAFLI

SKYLDUR FRAMLEIÐANDA

3. gr.

Almennar skyldur

1. Framleiðandi skal tryggja að öll ný ökutæki sem sett eru á markað, skráð eða tekin í notkun innan Sambandsins, allir nýjir hreyflar og varahreyflar sem settir eru á markað eða teknir í notkun innan Sambandsins og öll ný kerfi, ihlutir og aðskildar tæknieiningar sem geta haft áhrif á vistvænleika og afköst knúningsseiningar ökutækis sem sett eru á markað eða tekin í notkun innan Sambandsins séu hönnuð, smíðuð og sett þannig saman að ökutæki sem er í eðlilegri notkun og viðhaldið er í samræmi við forskriftir framleiðanda, uppfylli kröfurnar sem mælt er fyrir um í þessari reglugerð.
2. Framleiðandi ökutækja, hreyfla, kerfa, íhluta eða aðskilinna tæknieininga skal sýna viðurkenningaryfirvaldi fram á með raunverulegri sýniþrófun og prófunum að ökutæki, hreyflar, kerfi, íhlutir og aðskildar tæknieiningar sem sett eru á markað, skráð eða tekin í notkun í Sambandinu uppfylli ítarlegar tæknilegar kröfur og prófunaraðferðir sem mælt er fyrir um í 6. til 9. gr. a í I. og II. viðauka við tilskipun 97/68/EB.
3. Þessi grein gildir ekki um gerðir ökutækja sem ætlaðar eru til útflutnings til þriðju landa.

4. gr.

Almennar kröfur um losun mengunarefna og ytra hljóðstig

1. Framleiðandi skal uppfylla kröfurnar varðandi losun mengunarefna sem mælt er fyrir um í I. og II. viðauka.
Framleiðandi skal uppfylla kröfurnar varðandi ytra hljóðstig sem mælt er fyrir um í III. viðauka.
2. Gerðarviðurkenningaryfirvöld mega rýmka gerðarviðurkenningu að því er varðar kröfur um losun mengunarefna með útblæstri og um ytra hljóðstig fyrir mismunandi afbrigði og útfærslur ökutækja og mismunandi gerðir og hópa hreyfla, að því tilskildu að útfærsla ökutækis, knúningskerfi og mæliþættir fyrir mengunarvarnakerfi séu nákvæmlega eins hvað varðar afköst eða séu innan þeirra marka sem tilgreind eru í 4. mgr. 19. gr. reglugerðar (ESB) nr. 167/2013.

⁽⁶⁾ Stjtið. ESB L 257, 30.9.2010, bls. 298.

3. Framleiðandi skal án tafar tilkynna viðurkenningaryfirvaldi um allar breytingar á kerfum, ihlutum og aðskildum tæknieiningum sem geta haft áhrif á vistvænleika og afköst knúningseiningar ökutækja fyrir landbúnað og skógrækt eftir að viðurkennd gerð ökutækis er sett á markað í samræmi við 19. gr. reglugerðar (ESB) nr. 167/2013. Skýrslugjafarskyldan skal taka til eftirfarandi:

- a) mælipátta fyrir gerð eða hóp hreyfla, eins og þeir eru settir fram í II. viðauka við tilskipun 97/68/EB og í 9. lið I. viðauka við þessa reglugerð,
- b) eftirmeðferðarkerfis hreyfils fyrir losun mengunarefna með útblæstri, eins og lýst er í 6. lið I. viðauka við tilskipun 97/68/EB og í lið 9.1 í I. viðauka og lið 3.2 í II. viðauka við þessa reglugerð,
- c) kerfis ökutækis sem dregur úr ytri hljóðmengun í samræmi við kröfur III. viðauka.

4. Til viðbótar við ákvæði 1., 2. og 3. mgr. og í 14. gr. skal framleiðandi uppfylla eftirfarandi kröfur um vistvænleika og knúningsafl:

- d) að því er varðar viðmiðunareldsneyti, kröfurnar sem settar eru fram í 7. viðauka við reglugerð efnahagsnefndar Sameinuðu þjóðanna fyrir Evrópu nr. 120, röð breytinga 01 og V. viðauka við tilskipun 97/68/EB,
- e) að því er varðar mengunarvarnarbúnað og endurnýjunarmengunarvarnarbúnað, kröfurnar sem settar eru fram í 5. viðbæti við III. viðauka við tilskipun 97/68/EB,
- f) að því er varðar prófunarbúnað, kröfurnar sem settar eru fram í III. viðauka við tilskipun 97/68/EB.

5. Framleiðandi skal sýna viðurkenningaryfirvaldi fram á að breytingarnar sem um getur í 3. mgr. dragi ekki úr vistvænleika ökutækis í tengslum við vistvænleikann sem sýnt var fram á við gerðarviðurkenningu.

6. Framleiðandi skal sýna fram á að endurnýjunarmengunarvarnarbúnaður sem þarf gerðarviðurkenningu skv. 9. til 13. gr. þessarar reglugerðar og settur er á markað eða tekinn í notkun innan Sambandsins, sé viðurkenndur í samræmi við þær ítarlegu tæknilegu kröfur og prófunaraðferðir sem settar eru fram í lið 4.1.1 í I. viðauka við tilskipun 97/68/EB, eftir atvikum.

7. Ökutæki sem eru búin endurnýjunarmengunarvarnarbúnaði skulu uppfylla sömu kröfur um umhverfisprófanir og um viðmiðunarmörk fyrir losun mengunarefna og ökutæki sem hafa upphaflegan mengunarvarnarbúnað.

5. gr.

Sértækar skyldur að því er varðar gerðarviðurkenningu ökutækja eða hreyfla

1. Framleiðandi skal tryggja að losun mengunarefna og mengandi efnisagna með útblæstri frá gerð hreyfils fari ekki yfir þá losun mengunarefna og mengandi efnisagna sem tilgreind er fyrir þá flokka hreyfla og þau aflsvið sem falla undir gildissvið tilskipunar 97/68/EB.

2. Framleiðandi skal tryggja að afköst knúningseiningar samsvari því stigi sem tilkynnt er til viðurkenningaryfirvalda í upplýsingamöppu þegar ökutækið er sett á markað eða áður en það er tekið í notkun.

Notkun temprunarbúnaðar, eins og hann er skilgreindur í lið 2.8c í I. viðauka við tilskipun 97/68/EB, sem dregur úr skilvirkni mengunarvarnarbúnaðar, skal bönnuð í samræmi við lið 4.1.1 í III. viðauka við tilskipun 97/68/EB.

3. Breytingar á tegund kerfis, ihlutar eða aðskilinnar tæknieiningar sem eiga sér stað eftir gerðarviðurkenningu skulu ekki fella gerðarviðurkenningu sjálfkrafa úr gildi nema upphaflegir eiginleikar eða tæknilegir mælipættir breytast þannig að það hafi áhrif á virkni hreyfils eða mengunarvarnarkerfis.

6. gr.

Kröfur varðandi gerðarviðurkenningu hreyfla sem aðskilinnar tæknieiningar

Til þess að hljóta ESB-gerðarviðurkenningu fyrir hreyfil eða hóp hreyfla sem aðskilda tæknieiningu, skal framleiðandinn, í samræmi við ákvæði þessarar reglugerðar, sýna fram á að hreyflarnir gangist undir prófanirnar og uppfylli kröfurnar sem settar eru fram í þessari reglugerð og í tilskipun 97/68/EB.

III. KAFLI

SKYLDUR AÐILDARRÍKJANNA

7. gr.

Jafngildi annarra gerðarviðurkenninga

1. Landsyfirvöld skulu viðurkenna aðrar gerðarviðurkenningar sem jafngildar viðurkenningu samkvæmt þessari reglugerð í samræmi við IV. viðauka.
2. Til viðbótar við kröfurnar sem um getur í fyrstu undirgrein skal framleiðandi veita aðgang, án mismununar, að upplýsingum um viðgerðir og viðhald ökutækja eins og gerð er krafu um í XV. kafla reglugerðar (ESB) nr. 167/2013 og samsvarandi framseldum gerðum, til þess að aðrar gerðarviðurkenningar verði viðurkenndar sem jafngildar viðurkenningum samkvæmt þessari reglugerð.

8. gr.

Mæling á losun mengunarefna

Tækniþjónusta skal mæla losun mengunarefna með útblæstri frá ökutækjum í landbúnaði og skógrækt og hreyflum í samræmi við ákvæði tilskipunar 97/68/EB, eins og henni var breytt með kröfum I. viðauka við þessa reglugerð.

9. gr.

Mæling á ytra hljóðstigi

1. Tækniþjónusta skal mæla ytra hljóðstig ökutækja fyrir landbúnað og skógrækt í flokki T sem eru búin loftfylltum hjólbörðum og í flokki C sem eru búin gúmmibeltum, vegna gerðarviðurkenninga, í samræmi við þau prófunarskilyrði og aðferðir sem settar eru fram í lið 1.3.1 í III. viðauka.
2. Prófunarskilyrðin og aðferðirnar sem settar eru fram í lið 1.3.2 í III. viðauka skulu einnig framkvæmdar og skulu niðurstöður skráðar af tækniþjónustu í samræmi við ákvæði liðar 1.3.2.4 í III. viðauka.
3. Tækniþjónusta skal mæla ytra hljóðstig ökutækja fyrir landbúnað og skógrækt í flokki C sem búin eru málbeltum, vegna gerðarviðurkenninga, í samræmi við skilyrði og aðferðir fyrir prófun í kyrrstöðu sem settar eru fram í lið 1.3.2 í III. viðauka.
4. Prófunarskilyrðin og aðferðirnar sem settar eru fram í lið 1.3.3 í III. viðauka skulu einnig framkvæmdar og skulu niðurstöður skráðar af tækniþjónustu.

10. gr.

Kröfur um afköst knúningseiningar

Við mat á afköstum knúningseiningar ökutækja fyrir landbúnað og skógrækt skal framkvæma mælingar á nettóhreyfilafli, snúningsvægi hreyfils og rauneldsneytisnotkun í samræmi við reglugerð efnahagsnefndar Sameinuðu þjóðanna fyrir Evrópu nr. 120, röð breytinga 01.

11. gr.

Sértæk ákvæði varðandi gerðarviðurkenningu ökutækja eða hreyfla

1. Veita má ökutækjum sem eru búin hreyflum sem ekki falla undir gildissvið tilskipunar 97/68/EB gerðarviðurkenningu.

2. Frá og með 24 mánuðum eftir gildistöku dag löggjafar sem rýmkar gildissvið tilskipunar 97/68/EB til ökutækja sem eru búin hreyflum sem falla sem stendur ekki undir gildissvið þeirrar tilskipunar [eða í síðasta lagi 1. janúar 2018] skulu aðildarríki neita að veita þeim ökutækjum gerðarviðurkenningu samkvæmt þessari reglugerð sem ekki uppfylla allar kröfur þessarar reglugerðar.

3. Gerðarviðurkenningar sem veittar eru samkvæmt fyrstu málsgrein falla úr gildi þremur árum eftir gildistöku dag löggjafar sem rýmkar gildissvið tilskipunar 97/68/EB til þessara hreyfla [eða í síðasta lagi 31. desember 2018].

Frá og með 1. janúar 2019 skulu aðildarríki ekki lengur telja samræmisvottorð vegna nýrra ökutækja gild að því er varðar 38. gr. reglugerðar (ESB) nr. 167/2013 og skulu banna að slík ökutæki verði skráð, seld eða tekin í notkun.

4. Að því er varðar gerðarviðurkenningu skal dagsetningum sem settar eru fram í 9. gr. (3. mgr. c og 3. mgr. d) og 9. gr. (4. mgr. a) í tilskipun 97/68/EB, fyrir ökutæki fyrir landbúnað og skógrækt í flokkum T2, T4.1 og C2, eins og þau eru skilgreind í 4. gr. (3., 6. og 9. mgr.) og 2. gr. (2. mgr.) í reglugerð (ESB) nr. 167/2013 og sem búin eru hreyflum í flokkum L og R, frestað um 3 ár. Umbreytingar- og undanþáguákvæðum í 9. gr. (4. mgr. a) og 10 gr. (5. mgr.) í tilskipun 97/68/EB og 39. gr. reglugerðar (ESB) nr. 167/2013 skal einnig frestað til samræmis við það.

5. Varahreyflar skulu vera í samræmi við þau viðmiðunarmörk sem sett voru fyrir hreyfilinn, sem hann kemur í stað, þegar hann var upphaflega markaðssettur.

6. Merkja skal varahreyfla í samræmi við viðbættinn við I. viðauka.

12. gr.

ESB-gerðarviðurkenningaraðferðir

Með fyrirvara um 11. gr. og gildistöku framkvæmdarráðstafana sem um getur í 68. gr. reglugerðar (ESB) nr. 167/2013 er yfirvöldum hvers lands um sig óheimilt að synja, af ástæðum sem varða losun ökutækja, ósk framleiðanda um ESB-gerðarviðurkenningu eða landsbundna gerðarviðurkenningu fyrir nýja gerð ökutækis eða hreyfils eða banna að nýtt ökutæki sé skráð, selt eða tekið í notkun, og sölu eða notkun nýrra hreyfla, ef ökutækið eða hreyfillinn uppfyllir ákvæði þessarar reglugerðar og framkvæmdarráðstafana hennar.

13. gr.

Endurnýjunarmengunarvarnarbúnaður boðinn fram á markaði eða settur upp á ökutæki

Endurnýjunarmengunarvarnarbúnaður sem einnig fellur undir gerðarviðurkenningu kerfis að því er varðar ökutæki skal ekki háður neinni frekari viðurkenningu fyrir ihluti eða aðskildar tæknieiningar, í samræmi við 3. mgr. 26. gr. reglugerðar (ESB) nr. 167/2013.

14. gr.

Sveigjanleikaáætlun

1. Þrátt fyrir ákvæði 3. mgr. 10. gr. skulu aðildarríki leyfa að takmarkaður fjöldi ökutækja með hreyfla sem uppfylla kröfurnar í 9. gr. tilskipunar 97/68/EB verði settur á markað samkvæmt sveigjanleikaáætlun, í samræmi við ákvæði V. viðauka, að beiðni framleiðanda, og með því skilyrði að viðurkenningaryfirvald hafi veitt viðkomandi leyfi fyrir að þau verði tekin í notkun.

2. Sveigjanleikaáætlunin sem sett er fram í 1. mgr. skal gilda frá þeirri stundu sem hver áfangi hefst og skal vara jafn lengi og áfanginn sjálfur.

Sveigjanleikaáætlunin sem um getur í lið 1.2 í V. viðauka skal takmarkast við tímalengd III. áfanga B eða við þriggja ára tímabil þar sem ekki er um neina síðari áfanga að ræða.

3. Gerðir ökutækja sem teknar eru í notkun samkvæmt sveigjanleikaáætlun skulu búnar hreyflum af gerðum sem uppfylla ákvæði V. viðauka.

IV. KAFLI
LOKAÁKVÆÐI

15. gr.

Gildistaka og beiting

Reglugerð þessi öðlast gildi á tuttugasta degi eftir að hún birtist í *Stjórnartíðindum Evrópusambandsins*.

Hún kemur til framkvæmda frá og með 1. janúar 2016.

Reglugerð þessi er bindandi í heild sinni og gildir í öllum aðildarríkjunum án frekari lögfestingar í samræmi við sáttmálana.

Gjört í Brussel 1. október 2014.

Fyrir hönd framkvæmdastjórnarinnar,

José Manuel BARROSO

forseti.

SKRÁ YFIR VIÐAUKA

Númer viðauka	Heiti viðauka	Bls.
I	Kröfur vegna ESB-gerðarviðurkenningar fyrir gerð hreyfils eða hóp hreyfla fyrir ökutæki fyrir landbúnað og skógrækt sem aðskilinnar tæknieiningar með tilliti til losunar mengunarefna	892
II	Kröfur vegna ESB-gerðarviðurkenningar fyrir gerð ökutækis fyrir landbúnað og skógrækt sem er búin gerð hreyfils eða hreyfli úr hreyflahópi með tilliti til losunar mengunarefna	896
III	Kröfur varðandi ytri hljóðmengun	897
IV	Viðurkenning annarra gerðarviðurkenninga	901
V	Ákvæði um ökutæki fyrir landbúnað og skógrækt og hreyfla sem sett eru á markað samkvæmt sveigjanleikaáætluninni sem mælt er fyrir um í 14. gr.	902

*I. VIÐAUKI***Kröfur vegna ESB-gerðarviðurkenningar fyrir gerð hreyfils eða hóp hreyfla fyrir ökutæki fyrir landbúnað og skógrækt sem aðskilinnar tæknieiningar með tilliti til losunar mengunarefna****1. Almenn ákvæði**

Ákvæði tilskipunar 97/68/EB skulu gilda um ESB-gerðarviðurkenningu fyrir gerð eða hóp hreyfla fyrir ökutæki fyrir landbúnað og skógrækt sem aðskilin tæknieining að því er varðar losun mengunarefna með eftirfarandi aðlögunum:

- 1.1 Að því er varðar þessa reglugerð skal líta svo á að tilvísanir í færanlegan vélbúnað til nota utan vega í tilskipun 97/68/EB séu tilvísanir í ökutæki fyrir landbúnað og skógrækt.
- 1.2 Að því er varðar þessa reglugerð skal líta svo á að tilvísanir í framleiðanda upprunalegs búnaðar í tilskipun 97/68/EB séu tilvísanir í framleiðanda ökutækis.
- 1.3 Að því er varðar þessa reglugerð skal líta svo á að dagsetningar fyrir það að setja á markað hreyfla sem um getur í tilskipun 97/68/EB séu dagsetningarnar þegar hreyflar og ökutæki eru fyrst tekin í notkun.
- 1.4 Að því er varðar þessa reglugerð skal líta svo á að dagsetningar fyrir gerðarviðurkenningu fyrir gerð hreyfils eða hóp hreyfla í tilskipun 97/68/EB séu dagsetningarnar fyrir ESB-gerðarviðurkenningu eða landsbundna gerðarviðurkenningu fyrir gerð hreyfils eða hóp hreyfla eða gerð ökutækis.

2. Umsókn um ESB-gerðarviðurkenningu á gerð hreyfils eða hópi hreyfla sem aðskilinnar tæknieiningar

- 2.1 Framleiðandi hreyfilsins eða fulltrúi hans skal sækja um gerðarviðurkenningu fyrir gerð hreyfils eða hóp hreyfla með tilliti til losunar mengunarefna.
- 2.2 Umsókninni um gerðarviðurkenningu skal fylgja upplýsingamappa í samræmi við 22. gr. reglugerðar (ESB) nr. 167/2013 og við framkvæmdargerðina sem samþykkt er samkvæmt c-lið 68. gr. í þeirri reglugerð.
- 2.3 Láta ber tækniþjónustunni, sem annast prófanir vegna gerðarviðurkenningar, í té hreyfil sem er í samræmi við einkenni gerðar hreyfils eða stofnhreyfils sem lýst er í I. viðauka við tilskipun 97/68/EB.

3. Forskriftir og prófanir

Ákvæði 1. og 2. viðbætis í 4., 8. og 9. lið I. viðauka og ákvæði III., IV. og V. viðauka við tilskipun 97/68/EB gilda.

4. Gerðarviðurkenning kerfa, íhluta og aðskilinna tæknieininga

Með hliðsjón af ákvæðum um ESB-gerðarviðurkenningu sem sett eru fram í IV. til VII., IX. og X. kafla í reglugerð (ESB) nr. 167/2013 skal gerðarviðurkenna aðskildar tæknieiningar, íhluti og kerfi sem hafa áhrif á vistvænleika og afköst knúningseiningar ökutækja fyrir landbúnað og skógrækt, áður en þau eru sett á markað eða fyrst tekin í notkun.

Í samræmi við 19. og 52. gr. reglugerðar (ESB) nr. 167/2013 eiga þessar kröfur einkum við um:

- hreyfla,
- eftirmeðferðarkerfi fyrir losun mengunarefna með útblæstri,
- kerfi í ökutæki sem dregur úr ytri hljóðmengun.

Upplýsingaskjöl varðandi gerðarviðurkenningu skulu vera í samræmi við framkvæmdargerðir sem samþykktar eru skv. 68. gr. reglugerðar (ESB) nr. 167/2013.

5. Hreyfilmerki

Hreyfill skal merktur í samræmi við kröfur sem settar eru fram í 34. gr. reglugerðar (ESB) nr. 167/2013 og framkvæmdargerð sem samþykkt er samkvæmt h-lið 68. gr. í þeirri reglugerð.

6. Samræmi framleiðslu

Til viðbótar við ákvæðin í 28. gr. reglugerðar (ESB) nr. 167/2013 skal kanna samræmi framleiðslu hreyfla samkvæmt ákvæðum 5. liðar I. viðauka við tilskipun 97/68/EB.

7. Tilkynning um útgáfu gerðarviðurkenninga

Tilkynning um gerðarviðurkenningu, rýmkun, synjun eða afturköllun á gerðarviðurkenningu eða um endanlega stöðvun framleiðslu með tilliti til gerðar hreyflis samkvæmt þessum viðauka eða gerðar ökutækis fyrir landbúnað og skógrækt skv. II. viðauka skal send aðildarríkjum í samræmi við ákvæði 31. gr. og XVI. kafla reglugerðar (ESB) nr. 167/2013.

8. Markaðseftirlit

Með hliðsjón af 7. gr. reglugerðar (ESB) nr. 167/2013 skal markaðseftirlit fara fram í samræmi við framkvæmdargerðir sem samþykktar eru samkvæmt g-, j- og m-lið 68. gr. í þeirri reglugerð.

9. Hópur hreyfla**9.1 Mæliþættir sem skilgreina hóp hreyfla**

Hóp hreyfla má skilgreina út frá grundvallarhönnunarmæliþáttum sem skulu vera sameiginlegir með hreyflum innan hópsins. Í ákveðnum tilfellum getur verið um milliverkun mæliþátta að ræða. Taka verður þessi áhrif með í reikninginn til að tryggja að einungis hreyflar með svipuð einkenni hvað varðar losun mengunarefna með útblæstri séu settir í sama hóp.

Til að hreyflar geti talist til sama hóps verða eftirtaldir grunnmæliþættir að vera þeim sameiginlegir:

9.1.1 Vinnuhringur: tvígangis/fjörgangis**9.1.2 Kælimiðill: loft/vatn/olía****9.1.3 Slagrými einstakra strokka**

- milli 85% og 100% af mesta slagrymi í hreyfilhópnum

9.1.4 Loftinnsogsaðferð: innsog/þrýstingsstjórnun**9.1.5 Tegund eldsneytis: dísilolía/bensín****9.1.6 Gerð/hönnun brunahólfs****9.1.7 Ventlar og op — tilhögun, stærð og fjöldi****9.1.8 Eldsneytiskerfi**

Fyrir dísilolíu:

- dæluéining í raðolíuverki
- raðolíuverk
- deiliolíuverk
- einstök eining
- sambyggður eldsneytisloki

Fyrir bensín:

- blöndungur
- innsprautun eldsneytis um op
- bein innsprautun

9.1.9 Ýmiss konar búnaður

- Útblásturshringrás
- Vatnsinnspýting/-ýring
- Loftinndæling

- Kælikerfi hleðslulofts
 - Gerð kveikju (þjöppukveikja, neistakveikja)
- 9.1.10 Eftirmeðferð útblásturslofts
- Oxunarhvati
 - Afoxunarhvati
 - Þrívirkur hvati
 - Hitahvarfrými
 - Agnasía
- 9.2 *Val á stofnhreyfli*
- 9.2.1 Við val á stofnhreyfli hópsins skal meginviðmiðunin vera mesta eldsneytisskömmun á hvert slag við tilgreint hámarkssnúningsvægi í samræmi við grundvallareinkenni hreyfilhópsins sem sett eru fram í 2. viðbæti við II. viðauka við tilskipun 97/68/EB. Ef tveir eða fleiri hreyflar hafa til að bera þessa meginviðmiðun skal stofnhreyfill valinn samkvæmt viðbótarviðmiðun sem er mesta eldsneytisnotkun á hvert slag á nafnhraða. Við tilteknaðstæður getur viðurkenningaryfirvald ákveðið að besta leiðin til að greina mestu hugsanlegu losun í hópnum sé að prófa annan hreyfil. Því getur viðurkenningaryfirvald valið viðbótarhreyfil til prófana út frá einkennum sem benda til þess að hann mengi hugsanlega mest allra hreyfla í þeim hópi.
- 9.2.2 Ef hreyflar innan sama hreyflahóps hafa önnur einkenni, sem gætu talist hafa áhrif á losun mengunarefna með útblæstri, skulu þau skilgreind og tekin með í reikninginn við val á stofnhreyfli.
-

*Viðbætur***Merking hreyfla**

1. Hreyfill, sem viðurkenndur er sem aðskilin tæknieining, skal merktur með öllum eftirfarandi merkingum:
 - a) vörumerki eða viðskiptaheiti framleiðanda hreyfilsins,
 - b) gerð hreyfils, og ef við á hóp hreyfla, og sérstöku kenninúmeri hreyfilsins,
 - c) ESB-gerðarviðurkenningarmerki í samræmi við framkvæmdargerð sem samþykkt er samkvæmt h-lið 68. gr. reglugerðar (ESB) nr. 167/2013.
2. Merkingarnar, sem um getur í 1. lið, verða að endast endingartíma hreyfils og vera auðlæsilegar og óafmáanlegar. Ef merkimiðar eða -plötur eru notaðar skulu þau fest á þann hátt að þau endist allan endingartíma hreyfilsins og að ekki sé hægt að fjarlægja merkimiðana/-plöturnar án þess að eyðileggja þau eða gera þau ólæsileg.
3. Merkingarnar sem um getur í 1. lið skulu festar við einhvern hreyfilhluta sem er nauðsynlegur við eðlilega notkun hreyfilsins og þarf að öllu jöfnu ekki að endurnýja svo lengi sem hreyfillinn endist. Merkingum þessum skal þannig fyrir komið að venjulegt fólk komi auðveldlega auga á þær eftir að hreyfillinn hefur verið settur í ökutæki fyrir landbúnað og skógrækt með öllum þeim aukabúnaði sem nauðsynlegur er fyrir notkun hans. Ef fjarlægja þarf vélarhlíf til þess að merkið sé sýnilegt skal þessi krafa teljast uppfyllt ef einfalt er að fjarlægja vélarhlífina.

Ef vafi leikur á því að þetta skilyrði sé uppfyllt skal það teljast uppfyllt ef viðbótarmerkingu hefur verið bætt við þar sem fram kemur a.m.k. kenninúmer hreyfilsins og nafn, viðskiptaheiti eða kennimerki framleiðanda. Viðbótarmerkinguna skal festa á eða við hlið mikilvægs íhlutar, sem að öllu jöfnu er ekki nauðsynlegt að skipta um á endingartíma hreyfilsins, og vera aðgengileg, án þess að notuð séu verkfæri, þegar kerfisbundið viðhald fer fram, að öðrum kosti skal hún staðsett í nokkurri fjarlægð frá upprunalegu merkingunni á sveifarhúsinu. Upprunalega merkingin og, eftir því sem við á, viðbótarmerkingin skulu báðar vera auðsýnilegar eftir að allur aukabúnaður, sem nauðsynlegur er fyrir notkun hreyfilsins, hefur verið settur í. Leyfa skal vélarhlíf sem uppfyllir kröfurnar sem settar eru fram í málsgreininni hér að framan. Viðbótarmerkingin skal fest á varanlega, helst á þá hlið hreyfilsins sem snýr upp, til dæmis með því að greypa hana í, eða með sjálflímandi miða eða plötu sem uppfyllir kröfurnar í 2. lið.

4. Flokka ber hreyflana með því að nota kenninúmer þeirra á þann veg að hægt sé á óyggjandi hátt að ákvarða framleiðsluröðina.
5. Hreyflarnir skulu bera allar merkingar sem krafist er áður en þeir fara af færibandinu.
6. Nákvæm staðsetning hreyflamerkinga skal gefin upp í upplýsingaskjalinu, í samræmi við framkvæmdargerð sem samþykkt er samkvæmt h-lið 68. gr. reglugerðar (ESB) nr. 167/2013.
7. Ef um er að ræða varahreyfla skal textinn „VARAHREYFILL“ vera á málplötu sem fest er á hreyfillinn.

II. VIÐAUKI

Kröfur vegna ESB-gerðarviðurkenningar fyrir gerð ökutækis fyrir landbúnað og skógrækt sem er búin gerð hreyfils eða hreyfli úr hreyflahópi með tilliti til losunar mengunarefna

1. Almenn ákvæði

Nema annað sé tekið fram í þessari reglugerð gilda skilgreiningar, tákni, skammstafanir, forskriftir og prófanir, forskriftir vegna mats á samræmi framleiðslu, mæliþættir sem skilgreina hóp hreyfla, val á stofnhreyfli eins og kveðið er á um í I. viðauka við tilskipun 97/68/EB.

2. Umsókn um ESB-gerðarviðurkenningu fyrir gerð ökutækis fyrir landbúnað og skógrækt

2.1 Umsókn um ESB-gerðarviðurkenningu fyrir gerð ökutækis fyrir landbúnað og skógrækt að því er varðar losun mengunarefna

2.1.1 Framleiðandi ökutækis fyrir landbúnað og skógrækt eða fulltrúi hans skal útbúa umsókn um gerðarviðurkenningu fyrir gerð ökutækis fyrir landbúnað og skógrækt með tilliti til losunar mengunarefna með útblæstri.

2.1.2 Henni skal fylgja upplýsingaskjal, í samræmi við framkvæmdargerð sem samþykkt er samkvæmt a-lið 68. gr. reglugerðar (ESB) nr. 167/2013.

2.1.3 Framleiðandi skal láta tæknipjónustunni sem annast prófanir vegna viðurkenningar í té hreyfil fyrir ökutæki fyrir landbúnað og skógrækt sem er í samræmi við einkenni gerðar hreyfils eða stofnhreyfils í samræmi við ákvæði I. viðauka við þessa reglugerð og VII. viðauka við tilskipun 97/68/EB.

2.2 Umsókn um ESB-gerðarviðurkenningu fyrir gerð ökutækis fyrir landbúnað og skógrækt með viðurkenndum hreyfli

2.2.1 Framleiðandi ökutækis fyrir landbúnað og skógrækt eða fulltrúi hans skal útbúa umsókn um gerðarviðurkenningu fyrir gerð ökutækis fyrir landbúnað og skógrækt með tilliti til losunar mengunarefna með útblæstri.

2.2.2 Henni skal fylgja upplýsingaskjal í samræmi við fyrirmynd sem sett er fram í framkvæmdargerðum sem samþykktar eru samkvæmt a- og I-lið 68. gr. í reglugerð (ESB) nr. 167/2013 og afrit af ESB-gerðarviðurkenningarvottorði fyrir hreyfil eða hreyflahóp og, ef við á, fyrir kerfi, íhluti og aðskildar tæknieiningar sem uppsettar eru á gerð ökutækis fyrir landbúnað og skógrækt.

3. Forskriftir og prófanir

3.1 Almenn ákvæði

Ákvæði 1. og 2. viðbætis í 4., 8. og 9. lið I. viðauka og ákvæði III., IV. og V. viðauka við tilskipun 97/68/EB gilda.

3.2 Uppsetning hreyfla í ökutækinu

Uppsetning hreyfla í ökutækinu skal vera í samræmi við eftirfarandi kröfur með tilliti til gerðarviðurkenningar hreyfilsins:

3.2.1 undirþrýstingur í inntaki skal ekki vera meiri en sá sem tilgreindur er fyrir gerðarviðurkenndan hreyfil,

3.2.2 bakþrýstingur útblásturs skal ekki vera meiri en sá sem tilgreindur er fyrir gerðarviðurkenndan hreyfil.

3.3 Þeir ökutækjaíhlutir, sem gætu haft áhrif á mengunarefni sem losuð eru skulu hannaðir, smíðaðir og settir saman þannig að þeir uppfylli tæknilegar kröfur þessarar reglugerðar við venjulegar notkunaraðstæður ökutækisins og þrátt fyrir hvers konar titring sem það kann að verða fyrir.

4. Viðurkenning

Gefa skal út gerðarviðurkenningarvottorð í samræmi við framkvæmdargerð sem samþykkt er samkvæmt a-lið 68. gr. í reglugerð (ESB) nr. 167/2013 fyrir allar gerðir ökutækja fyrir landbúnað og skógrækt sem eru búnar hreyfli sem búin er að gefa úr gerðarviðurkenningu fyrir í samræmi við I. viðauka þessarar reglugerðar eða jafngilda gerðarviðurkenningu í samræmi við IV. viðauka við þessa reglugerð.

*III. VIÐAUKI***Kröfur varðandi ytri hljóðmengun****1. Leyfileg ytri hljóðstig.****1.1 Mælitæki**

Mælitækjakerfi, þ.m.t. hljóðnemar, kaplar og vindhlíf ef hún er notuð, skal uppfylla kröfurnar fyrir mælitæki í 1. flokki sem settar eru fram í IEC 61672-1:2002. Síur skulu uppfylla kröfurnar um mælitæki í 1. flokki sem settar eru í IEC 61260:1995.

1.2 Skilyrði við mælingu

Mælingar skulu gerðar á óhlöðnum ökutækjum fyrir landbúnað og skógrækt sem tilbúin eru til aksturs á svæði sem er nægilega hávaðalaust og víðáttumikið (hávaði frá umhverfinu og veðurhljóð skulu vera a.m.k. 10 dB (A) lægri en hljóðstigið sem verið er að mæla).

Hentugt svæði gæti t.d. verið opið svæði með 50 m radíus þar sem í miðju er tiltölulega slétt svæði með a.m.k. 20 m radíus og þar sem yfirborðið er steipt eða malbikað og ekki hávaxið gras, laus mold, aska né lausamjöll.

Yfirborð prófunarbrautarinnar skal vera þannig að ekki verði óþarfa hávaði af hjólbörðunum. Þetta skilyrði gildir einungis þegar verið er að mæla ytra hljóð frá ökutækjum fyrir landbúnað og skógrækt á hreyfingu.

Mælingar skulu gerðar í lygnu og góðu veðri. Enginn má vera í nánd við ökutækið fyrir landbúnað og skógrækt eða hljóðnemann nema mælingamaðurinn þar sem návist áhorfenda við ökutækið fyrir landbúnað eða skógrækt eða hljóðnemann getur haft umtalsverð áhrif á mælingarnar. Ekki ber að taka mark á stórum sveiflum í mælingum sem virðast vera án tengsla við hljóðstigið almennt.

1.3 Mæliaðferð**1.3.1 Mælingar á ytra hljóðstigi ökutækja fyrir landbúnað og skógrækt á hreyfingu**

Gera skal mælingar a.m.k. tvisvar, báðum megin við ökutæki fyrir landbúnað og skógrækt. Heimilt er að gera undirbúningsmælingar til að stilla tækin en þær mælingar teljast ekki marktækar.

Setja skal upp hljóðnema 1,2 m frá jörðu og 7,5 m frá miðlínu ökutækis fyrir landbúnað og skógrækt, CC, þar sem fjarlægðin er mæld hornrétt á þá línu, PP' (mynd 1).

Merkja skal tvær línur á prófunarbrautina, AA' og BB', samsíða línu PP', 10 m fyrir framan og 10 m fyrir aftan hana. Aka skal ökutæki fyrir landbúnað og skógrækt að línu AA' með jöfnum hraða eins og lýst er hér á eftir. Þá skal inngjöf eldsneytis aukin eins mikið og hratt og framast er unnt, og haldið þannig áfram þar til aftasti hluti ökutækis fyrir landbúnað og skógrækt fer yfir línu BB'; þá er aftur dregið úr eldsneytisgjöf eins hratt og unnt er. Ef ökutæki fyrir landbúnað og skógrækt hefur eftirvagn ber ekki að taka tillit til hans við ákvörðun um hvenær ökutæki fer yfir línu BB'.

Niðurstaða mælingarinnar er hæsta hljóðstigið sem mælist.

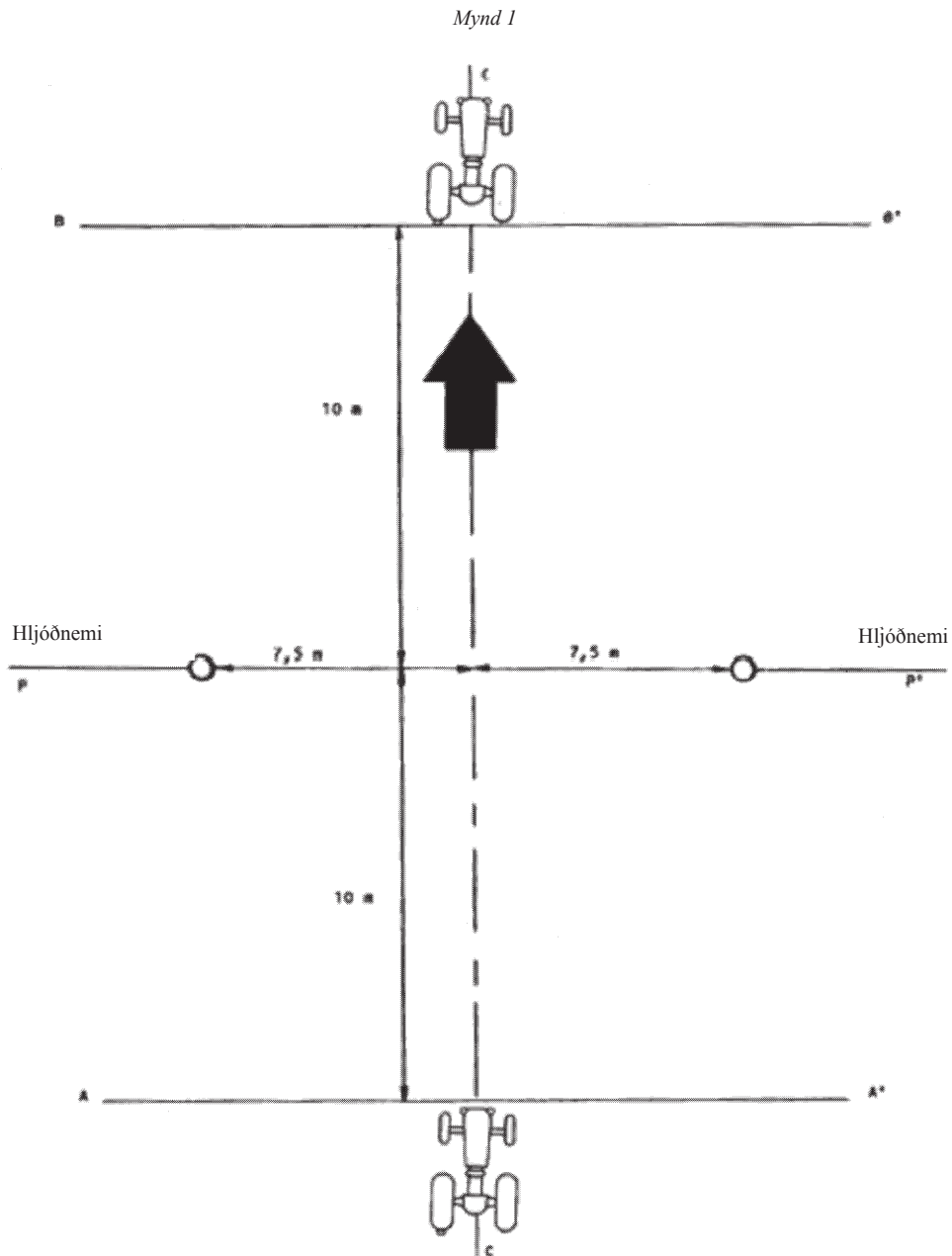

- 1.3.1.1 Prófunarhraðinn á að vera þrjú fjórðu af hámarkshönnunarhraða (v_{max}) sem tilgreindur er af framleiðanda í hæsta gír sem notaður er í akstri á vegi.
- 1.3.1.2 Túlkun niðurstaðna
- 1.3.1.2.1 Með hliðsjón af hugsanlegri ónákvæmni í mælitækjunum skal lækka útkomuna úr hverri mælingu um 1 dB (A).
- 1.3.1.2.2 Mælingar teljast gildar ef munurinn á tveimur mælingum í röð, sömu megin við ökutæki fyrir landbúnað og skógrækt, er ekki meiri en 2 dB (A).
- 1.3.1.2.3 Niðurstaða mælinganna er hæsta hljóðstigið sem mælist. Ef niðurstaðan er meira en 1 dB (A) hærra en mesta leyfilega hljóðstig fyrir þann flokk ökutækis fyrir landbúnað og skógrækt sem verið er að prófa skal endurtaka mælingar tvisvar. Í þremur af þessum fjórum skiptum skal útkoman vera innan tilgreindra marka.

1.3.2 Mælingar á ytra hljóðstigi ökutækis fyrir landbúnað og skógrækt í kyrrstöðu

1.3.2.1 Staðsetning hljóðstigsmælis

Gera skal mælingar frá punkti X (eins og sýnt er á mynd 2) í 7 m fjarlægð frá þeim punkti ökutækisins fyrir landbúnað og skógrækt sem næstur er. Setja skal upp hljóðnema í 1,2 m hæð frá jörðu.

1.3.2.2 Fjöldi mælinga: gera skal a.m.k. tvær mælingar.

1.3.2.3 Prófunarskilyrði fyrir ökutæki fyrir landbúnað og skógrækt

Í ökutæki fyrir landbúnað og skógrækt sem hefur ekki hraðatakmarkara skal láta hreyfilinn snúast á þremur fjórðu af þeim snúningshraða sem, samkvæmt upplýsingum framleiðanda ökutækisins fyrir landsbúnað og skógrækt er hámarksafl hans. Mæla ber snúningshraða hreyfilsins með utanaðkomandi búnaði, t.d. rúllupalli og snúningshraðamæli. Ef hreyfillinn hefur takmarkara sem takmarkar snúningshraða hans við hámarksafl skal hann látinn ganga á þeim hámarkshraða sem takmarkarinn leyfir.

Áður en mæling er gerð skal láta hreyfilinn ná eðlilegu hitastigi við notkun.

1.3.2.4 Tulkun niðurstaðna

Allar ytri mælingar á hljóðstigi skulu skráðar í skýrsluna. Hreyfilafli skal skráð í samræmi við ákvæði 9. gr. þessarar reglugerðar. Taka skal fram hvort ökutækið fyrir landbúnað og skógrækt var hlaðið eða ekki.

Mælingar teljast gildar ef munurinn á tveimur mælingum í röð, sömu megin við ökutækið fyrir landbúnað og skógrækt, er ekki meiri en 2 dB (A).

Niðurstaða mælingarinnar er hæsta hljóðstigið sem mælist.

1.3.3 *Ákvæði fyrir prófun á ytra hljóði frá ökutækjum í flokki C með málmbelti á hreyfingu*

Mæla skal hávaða frá ökutækjum fyrir landbúnað og skógrækt í flokki C sem búin eru málmbeltum á hreyfingu með óhlöðnum ökutækjum sem tilbúin eru til aksturs og ferðast á stöðugum hraða sem nemur 5 km/klst. (+/- 0,5 km/klst.), með hreyfilinn á nafnhraða yfir lag af rökum sandi eins og tilgreint er í lið 5.3.2 í ISO-staðli 6395:2008. Hljóðnemi skal settur upp í samræmi við ákvæði í lið 1.3.1. Mælt hávaðagildi skal skráð í prófunarskýrslunni.

2. **Útblásturskerfi (hljóðdeyfir)**

2.1 Hafi ökutæki fyrir landbúnað og skógrækt búnað til að deyfja hávaðann frá útblásturskerfinu (hljóðdeyfi) skulu kröfurnar í þessum lið gilda. Ef nauðsynlegt er að hafa loftsíu við loftinntak hreyfilsins til að tryggja að hljóðstig sé innan leyfilegra marka, telst sían vera hluti af hljóðdeyfinum og kröfurnar í 2. lið gilda einnig um hana.

Staðsetja skal útblástursrörið þannig að útblástursloftið geti ekki komist inn í stýrishúsið.

Mynd 2

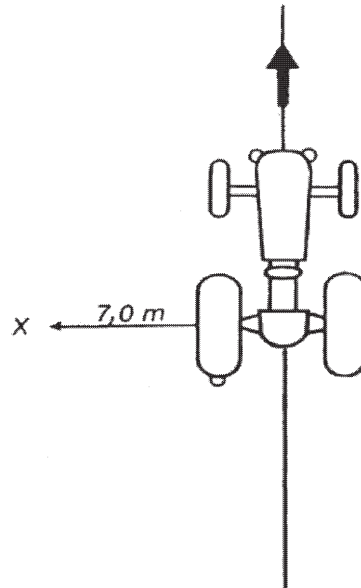
Mælingar á ökutækjum fyrir landbúnað og skógrækt í kyrrstöðu

- 2.2 Teikning af útblásturskerfinu skal fylgja gerðarviðurkenningarvottorði ökutækisins fyrir landbúnað og skógrækt.
- 2.3 Hljóðdeyfir skal hafa auðkenni sem sýna tegund og gerð hans og eru auðlæsileg og óafmáanleg.
- 2.4 Einungis er heimilt að nota íseygt trefjaefni við gerð hljóðdeyfa ef eftirfarandi skilyrði eru uppfyllt:
 - 2.4.1 Íseygt trefjaefni er ekki haft í þeim hlutum hljóðdeyfisins sem lofttegundir fara í gegnum.
 - 2.4.2 Notaður er búnaður sem tryggir að íseygt trefjaefni færast ekki úr stað allan þann tíma sem hljóðdeyfirinn er í notkun.
 - 2.4.3 Íseygt trefjaefni skal þola hita sem er a.m.k. 20% meiri en ganghiti (í °C) við notkun í þeim hlutum hljóðdeyfisins þar sem efnið er haft.

*IV. VIÐAUKI***Viðurkenning annarra gerðarviðurkenninga**

Eftirfarandi gerðarviðurkenningar og, eftir atvikum, viðurkenningarkerki teljast jafngild viðurkenningu samkvæmt þessari reglugerð:

- a) Gerðarviðurkenningar í samræmi við liði 3.1., 3.2 og 3.3 í XII. viðauka við tilskipun 97/68/EB, fyrir hreyfla í H-, I-, J- og K-flokki (III. áfangi A), eins og tilgreint er í 3. mgr. a í 9. gr. og 3. mgr. b í 9. gr. tilskipunar 97/68/EB,
- b) Gerðarviðurkenningar í samræmi við liði 4.1., 4.2 og 4.3 í XII. viðauka við tilskipun 97/68/EB, fyrir hreyfla í L-, M-, N- og P-flokki (III. áfangi B), eins og tilgreint er í 3. mgr. c í 9. gr. tilskipunar 97/68/EB,
- c) Gerðarviðurkenningar í samræmi við liði 5.1 og 5.2 í XII. viðauka við tilskipun 97/68/EB, fyrir hreyfla í Q-, og R-flokki (IV. áfangi), eins og tilgreint er í 3. mgr. d í 9. gr. tilskipunar 97/68/EB.

V. VIÐAUKI

Ákvæði fyrir ökutæki fyrir landbúnað og skógrækt og hreyfla sem sett eru á markað samkvæmt sveigjanleikaáætluninni sem komið er á skv. 14. gr.

1. Aðgerðir framleiðanda ökutækis fyrir landbúnað og skógrækt.

1.1 Að frátöldum III. áfanga B, skal framleiðandi ökutækis fyrir landbúnað og skógrækt sem óskar eftir að nýta sér sveigjanleikaáætlunina, sækja um leyfi frá viðurkenningaryfirvaldi til að setja ökutæki fyrir landbúnað og skógrækt á markað í samræmi við viðkomandi ákvæði í þessum viðauka. Fjöldi ökutækja fyrir landbúnað og skógrækt skal ekki fara yfir þau efri mörk sem sett eru fram í liðum 1.1.1 og 1.1.2. Hreyflar skulu uppfylla kröfurnar sem um getur í 9. gr. tilskipunar 97/68/EB.

1.1.1 Fjöldi ökutækja fyrir landbúnað og skógrækt, sem settur er á markað samkvæmt sveigjanleikaáætluninni, skal ekki vera meiri, í hverjum hreyfilflokki, en 20% af árlegum fjölda ökutækja sem sett eru á markað af framleiðanda með hreyflum á því aflsviði (reiknað sem meðaltal af sölu á markaði í Evrópusambandinu síðastliðin fimm ár). Ef framleiðandi ökutækis hefur sett ökutæki fyrir landbúnað og skógrækt á markað í Sambandinu skemur en fimm ár skal meðaltalið reiknað út frá þeim rauntíma sem framleiðandinn hefur verið með ökutæki fyrir landbúnað og skógrækt á markaði í Sambandinu.

1.1.2 Annar kostur auk liðar 1.1.1 er að fjöldi ökutækja fyrir landbúnað og skógrækt sem sett eru á markað samkvæmt sveigjanleikaáætluninni, á hverju aflsviði, fari ekki yfir eftirfarandi mörk:

Aflsvið hreyfils P (kW)	Fjöldi ökutækja
$19 \leq P < 37$	200
$37 \leq P < 75$	150
$75 \leq P < 130$	100
$130 \leq P \leq 560$	50

1.2 Í III. áfanga B, skal framleiðandi ökutækis sem óskar eftir að nýta sér sveigjanleikaáætlunina, sækja um leyfi frá viðurkenningaryfirvaldi til að setja ökutæki fyrir landbúnað og skógrækt á markað í samræmi við viðkomandi ákvæði í þessum viðauka. Fjöldi ökutækja fyrir landbúnað og skógrækt skal ekki fara yfir þau efri mörk sem sett eru fram í liðum 1.2.1 og 1.2.2. Hreyflar skulu uppfylla kröfurnar sem um getur í 9. gr. tilskipunar 97/68/EB.

1.2.1 Fjöldi ökutækja fyrir landbúnað og skógrækt, sem settur er á markað samkvæmt sveigjanleikaáætluninni, skal ekki vera meiri, á hverju hreyfilafllsviði, en 40% af árlegum fjölda ökutækja sem sett eru á markað af framleiðanda með hreyflum á því aflsviði (reiknað sem meðaltal af sölu á markaði í Evrópusambandinu síðastliðin fimm ár). Ef framleiðandi ökutækis hefur verið með ökutæki fyrir landbúnað og skógrækt á markaði í Sambandinu skemur en fimm ár skal meðaltalið reiknað út frá þeim rauntíma sem framleiðandinn hefur verið með ökutæki fyrir landbúnað og skógrækt á markaði í Sambandinu.

1.2.2 Annar kostur auk liðar 1.2.1 er að fjöldi ökutækja fyrir landbúnað og skógrækt sem sett eru á markað samkvæmt sveigjanleikaáætluninni, á hverju aflsviði, fari ekki yfir eftirfarandi mörk:

Aflsvið hreyfils P (kW)	Fjöldi ökutækja
$19 \leq P < 37$	200
$37 \leq P < 75$	175
$75 \leq P < 130$	250
$130 \leq P \leq 560$	125

- 1.3 Framleiðandi ökutækis skal láta eftirfarandi upplýsingar fylgja með umsókn sinni til viðurkenningaryfirvalds:
- a) Sýniseintak af þeim merkimiðum sem festa skal á öll ökutæki fyrir landbúnað og skógrækt sem hreyfill verður settur í samkvæmt ákvæðum sveigjanleikaáætlunarinnar. Merkimiðarnir skulu bera eftirfarandi áletranir: „ÖKUTÆKI FYRIR LANDBÚNAÐ OG SKÓGRÆKT NR ... (röð ökutækja) AF ... (heildarfjöldi ökutækja á viðkomandi aflsviði) MEÐ HREYFIL NR ... MEÐ GERÐARVIÐURKENNINGU (t.d. í samræmi við ákvæði tilskipunar 97/68/EB eða aðra viðurkennda gerðarviðurkenningu í samræmi við IV. viðauka við framselda reglugerð framkvæmdastjórnarinnar (ESB) 2015/96“.
 - b) Sýniseintak af viðbótarkerkimiðanum sem festa skal á hreyfilinn með textanum sem um getur í lið 2.2.
- 1.4 Framleiðandi ökutækja fyrir landbúnað og skógrækt skal láta viðurkenningaryfirvaldi í té allar nauðsynlegar upplýsingar sem tengjast beitingu sveigjanleikaáætlunarinnar sem viðurkenningaryfirvaldið getur óskað eftir til að taka ákvörðun.
- 1.5 Framleiðandi ökutækis skal skila skýrslu um beitingu sveigjanleikaáætlunarinnar sem hann notar á tólf mánaða fresti til viðurkenningaryfirvalda í sérhverju aðildarríki þar sem ökutækin fyrir landbúnað og skógrækt eru sett á markað. Í skýrslunni skulu vera uppsöfnuð gögn um fjölda þeirra ökutækja fyrir landbúnað og skógrækt sem sett hafa verið á markað samkvæmt sveigjanleikaáætluninni, raðnúmer hreyfla og ökutækja, og aðildarríkin þar sem ökutækið hefur verið tekið í notkun. Þessari málsmeðferð skal haldið áfram meðan sveigjanleikaáætlunin er í framkvæmd án undantekninga.

2. Aðgerðir hreyfilframleiðanda

- 2.1 Hreyfilframleiðanda er heimilt að setja hreyfla á markað samkvæmt sveigjanleikaáætlun sem samþykkt er í samræmi við 1. og 3. lið.
- 2.2 Framleiðandi hreyflanna skal setja merkimiða á þá hreyfla með eftirfarandi texta: „Hreyfill settur á markað samkvæmt sveigjanleikaáætluninni“ í samræmi við kröfurnar sem settar eru fram í XIII. viðauka við tilskipun 97/68/EB.

3. Aðgerðir viðurkenningaryfirvalds

Viðurkenningaryfirvalds skal meta efni beiðninnar um að nota sveigjanleikaáætlunina og meðfylgjandi skjala. Viðurkenningaryfirvaldið tilkynnir framleiðanda ökutækis fyrir landbúnað og skógrækt um þá ákvörðun sína að leyfa notkun sveigjanleikaáætlunarinnar eins og farið er fram á, eða ekki.
